



施工歩掛例

(10m当り)

D	H	ブロック (個)	労 力 (人)			トラック クレーン 運転時間 (h)	目 地 モ ル タ ル (㎡)																
			世 話 役	据 付 工	普通作業員																		
1000	1000	5	0.3	1.0	0.8	0.3	0.0040																
	1200						0.0045																
	1500						0.0053																
1200	1000	5					0.3	1.0	0.8	0.3	0.0043												
	1200										0.0048												
	1500										0.0056												
1500	1000	5									0.3	1.0	0.8	0.3	0.0047								
	1200														0.0052								
	1500														0.0060								
1800	1000	5													0.3	1.0	0.8	0.3	0.0051				
	1200																		0.0056				
	1500																		0.0064				
	1800																		0.0072				
2000	1200	6.67																	0.3	1.0	0.8	0.3	0.0078
	1500																						0.0089
	1800		0.0100																				
	2000		0.0101																				

- (注) 1. 上表歩掛例は、現場内小運搬（10m程度）を含み、敷モルタルの施工、ブロック間の接合、目地詰めまでの作業であり、床掘り、基礎コンクリート、埋戻しは含みません。
 2. 現場条件等により上表により難しい場合は、別途検討願います。
 3. スラブ架設歩掛については、別冊「スラブ」カタログを参照願います。



試験方法

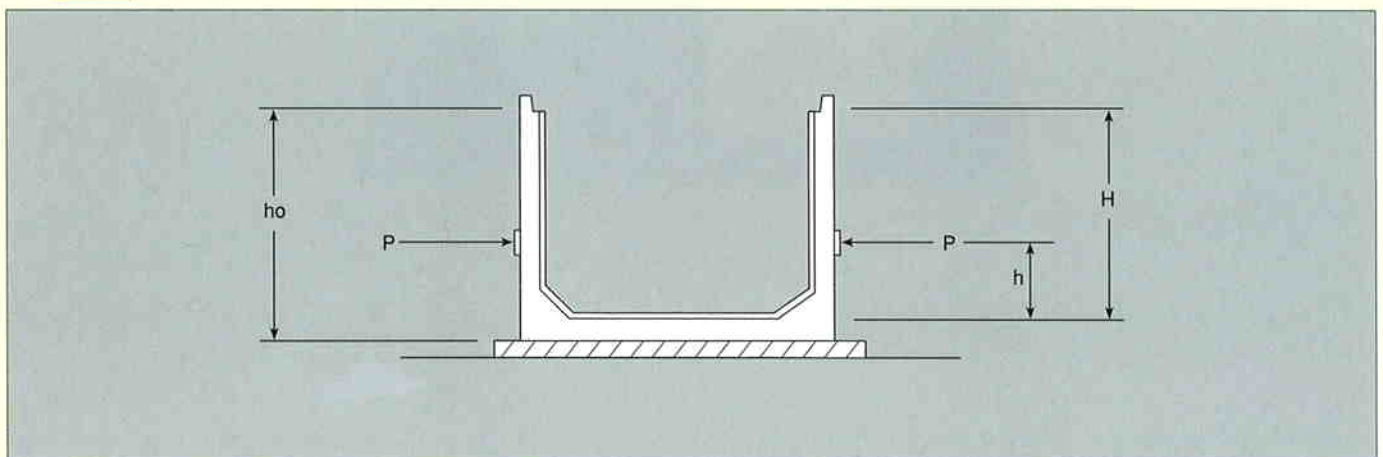

- (注) 1. 試験方法は都合により、製品を横にして試験を行う場合があります。